

M'z SPEED

新規制対応

製品名	製品番号	車名	車両型式	区分	年式	エンジン型式	構成部品及び付属品リスト								
M'z SPEED	MZ98	スズキ ジムニーシエラ	3BA-JB74W	AT/MT	H30/6～	K15B	<table border="1"> <tr> <th>品名</th> <th>数量</th> </tr> <tr> <td>本体(A)</td> <td>1</td> </tr> <tr> <td>本取扱説明書</td> <td>1</td> </tr> <tr> <td>ガスケット50</td> <td>1</td> </tr> </table>	品名	数量	本体(A)	1	本取扱説明書	1	ガスケット50	1
品名	数量														
本体(A)	1														
本取扱説明書	1														
ガスケット50	1														

最低必要工具

メガネレンチ	14mm	12mm
ソケットレンチ	14mm	12mm
トルクレンチ		

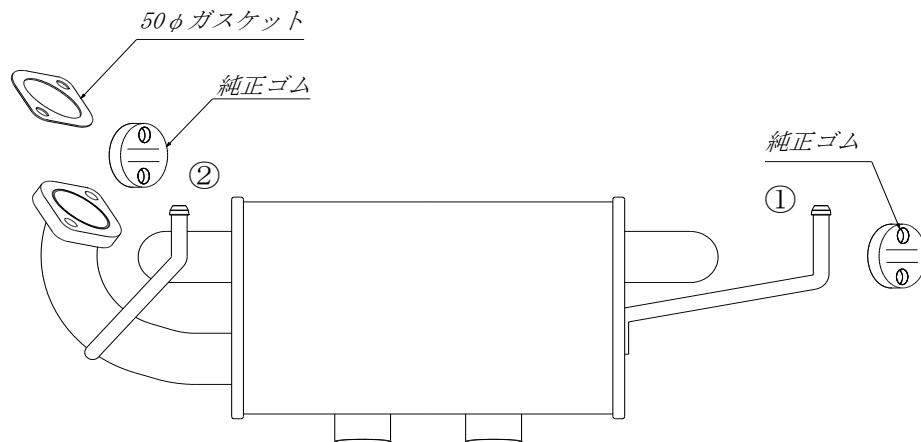

☆ご注意ください。
記載の適合型式以外への取付は、新規制対象外になります。
取付される前に必ずご確認ください。

組付作業手順

警告！

作業中の怪我・火傷

別紙「取扱説明書」の【(1)ご使用前に必ずお読み下さい】
を十分に理解した上で作業を実施してください。
※装着作業は必ず2名以上で行なってください。
※文中の純正とは自動車メーカーの標準装着品の意味

1. 「本体(A)の仮組付け」

本体の取付けブラケット①②を純正ゴムにしっかりと差込んでください。
次に、純正センターパイプの後側フランジと本体(A)のフランジの間に付属ガスケット(50)を挟んで純正ナットにて締結して下さい。

2. 「全体の本組付け」

本体の位置関係や自動車の床、その他周辺部品とのクリアランス及びフランジ間のガスケットのずれを確認しながら指定トルクで締め付けてください。
(類締め付けトルク400～500kgf・cm)

テールパイプと自動車のバンパーの位置関係、クリアランスを確認して下さい。不具合がある場合は最初から締め直して下さい。クリアランス不足を放置すると異常な音が出たり、樹脂バンパーなどが熱で溶けたりすることがあります。

(純正部品の締め付けトルクはメーカー指定通りして下さい。)

3. 「装着状態の確認」

全体の本組付けが完了したら、もう一度マフラーを手で揺すって各部のクリアランスを確認してください。エンジンを始動して暖気し、約2500回転にして各フランジからの排気漏れ、又は各部の異常音を点検してください。運転して再度、各フランジからの排気漏れ、又は各部の異常音を点検してください。異常があれば最初からやり直して下さい。
《面倒でも必ず最初からやり直して下さい。》

以上で当社マフラーの装着が完了しました。もう一度本取扱説明書をよく読んで安全で快適なドライブをしましょう。

お願い！

装着後200～300km走行した後にもう一度各部のボルト類の増し締めと、各フランジ間のガス漏れの点検をして下さい。

製品番号 : MZ98
スズキ ジムニーシエラ

◎専用マフラーカッターの組付け

パイプの先端に、専用マフラーカッターを差込み、リアバンパーの先端から出ないように調整してマフラーバンドで締付けして下さい。

構成部品及び付属品リスト

マフラーカッター本体 : 2本

専用マフラーバンド : 2個

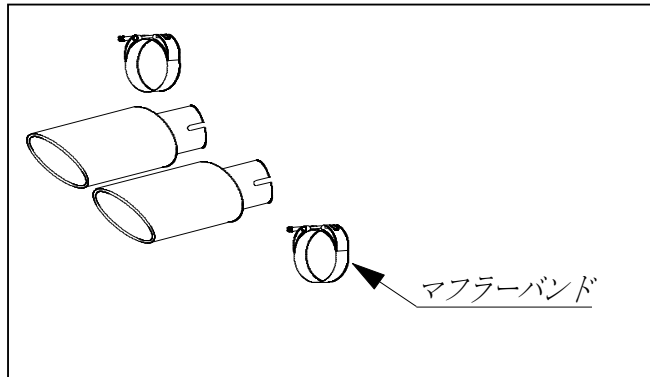

ご注意!

◎ マフラーカッターと自動車のバンパーの位置関係、クリアランスを確認して下さい。
不具合がある不具合がある場合は最初から締め直して下さい。クリアランス不足を
放置すると異常な音が出たり、樹脂バンパーなどが熱で溶けたりすることがあります。

お願い!

装着後200～300km走行した後にもう一度各部の
ボルト類を増し締め及び点検を行って下さい。